



Warranty Registration

Please detach complete and return within 10 days of purchase

Certificat de garantie

Veuillez détacher et renvoyer dans les 10 jours à votre distributeur.

DOLPHIN DYNAMIC

Serial No. / No. de Série: _____

Purchase date / Date d'achat: _____

Purchaser's name / Nom du acheteur: _____

Address / Adresse: _____

City / Ville: _____ State / Etat: _____

Zip / Code postal: _____

Dealer's name / Nom du revendeur: _____

Address / Adresse: _____

City / Ville: _____ State / Etat: _____

Zip / Code postal: _____



Limited Warranty / Garantie Limitée

Model / Modèle - DOLPHIN DYNAMIC

Serial No. / No. de Série: _____

Purchase date / Date d'achat: _____



Operating Instructions / Consignes D'utilisation

Operating Instructions



SMARTPOOL, INC
575 Prospect St. unit 205
Lakewood, NJ 08701
U.S.A.



STAMP
HERE

READ CAREFULLY BEFORE USING YOUR DOLPHIN ROBOTIC POOL CLEANER

This DOLPHIN is for residential use only. Use in a non-residential pool will void warranty.

For DOLPHIN caddy assembly see page 6.

Fig
A

DOLPHIN CADDY ASSEMBLY INSTRUCTIONS

Insert the wheel assembly (c-1 p.6) firmly into the groove underneath the yellow base ensuring it is centered with a plastic washer (c-2 p.6) on each side.

Insert the two poles [c-3, p.6] into the aperture in the tower until they “click” into the clips in the studs on the base of the tower. [c-4, p.6]

Note: There are 2 small holes close to the ends of each pole. The hole that is closer to the end of the pole should be inserted into the tower.

Insert the handle [c-5, p.6] until it “clicks” into the poles.

INSTALLATION

The caddy and power supply (#1 p.7) should be positioned so that the DOLPHIN can reach all the walls of the swimming pool. It must be in the shade and at a minimum distance of 10 ft (3 meters) from the edge of the pool. **Fig. B**

Use only the original DOLPHIN power supply.

The power supply has been tested, and ETL approved (to UL1012 standard) for outdoor use.

Do not submerge power supply.

HANDLE

The DOLPHIN features an adjustable handle (#2 p.7) that is fitted into slots on each side of the DOLPHIN body. This handle must be locked in a diagonal position across the top of the DOLPHIN body in order to ensure optimum cleaning results.

Press downwards on each yellow latch (#3 p.7) to move each handle arm. **Fig. C**

To avoid cable coiling and for the most efficient cleaning pattern, reverse handle position after each use. **Fig. D**

OPERATION

AVOID ENTERING THE SWIMMING POOL WHILE THE DOLPHIN IS IN OPERATION

- Connect the cable (#4 p.7) to the power supply.
- Properly line up notch and groove, push cable in firmly before closing screw collar.
- Two filter bags are included; the green clean-up bag should be used until large debris (leaves) has been removed.

• Place the DOLPHIN in the pool. **Fig. E**

• Rock from side to side, releasing trapped air, until the DOLPHIN sinks slowly to the bottom of the pool.

• Connect the power supply to an outlet and switch on.

Caution: Do not operate the DOLPHIN out of water. This may result in extensive damage to the pump motor seals, thus voiding the warranty.

• Optimum water temperature for the DOLPHIN is 54°F-90°F (12°C-32°C).

Note: At water temperatures under 54°F (12°C) the DOLPHIN may not climb walls due to stiffness of brushes. Climbing will resume when water temperature rises to optimum range.

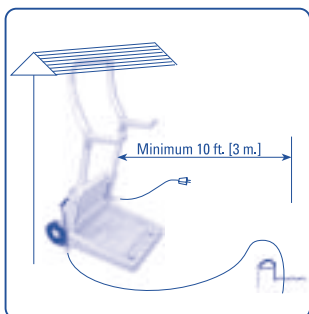

Fig
B

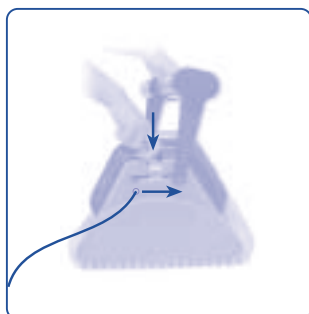

Fig
C

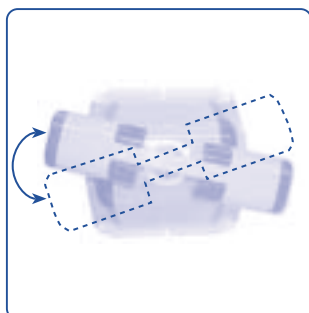

Fig
D

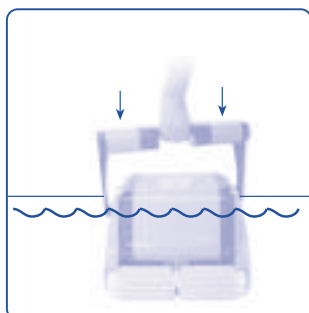

Fig
E

CLEANING MODES

The DOLPHIN DYNAMIC model offers two modes of operation - AUTOMATIC or REMOTE CONTROL. The DOLPHIN will work in AUTOMATIC mode unless changed to REMOTE CONTROL mode through the REMOTE CONTROL UNIT [R.C.U.].

REMOTE CONTROL UNIT [R.C.U.]

The R.C.U. is splash-proof only. This R.C.U. is equipped with a digital screen, soft touch buttons and a joystick for manual operation.

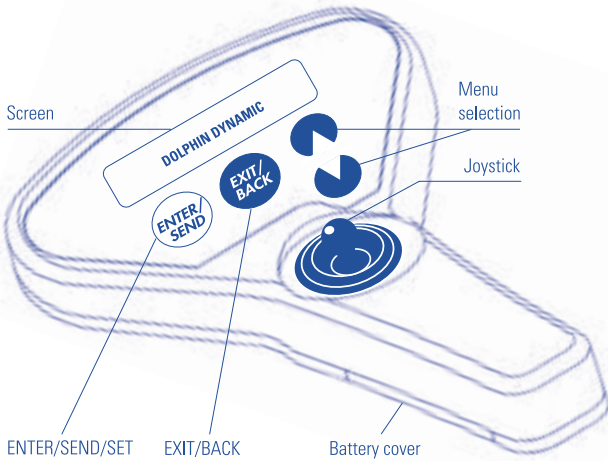

These buttons are used for switching between menus and options.



This button is used to switch on the R.C.U., to select a menu and to set or send a parameter.



This button is used to exit from a menu. The button is also to switch off the R.C.U. Press EXIT a number of times until R.C.U. switches off.

DESCRIPTION AND USE OF MENUS - SEE FLOW CHART

REMOTE CONTROL MODE

In REMOTE CONTROL mode, you can manoeuvre the DOLPHIN to give special attention to specific areas of the pool.

On the screen:

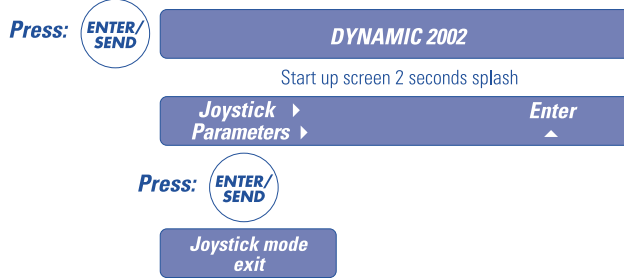

Move the joystick in the direction you desire the DOLPHIN to clean.

Note: If joystick is not touched for 15 seconds the DOLPHIN will enter AUTOMATIC CLEANING mode according to the last set of parameters used and later the R.C.U. will switch off.

AUTOMATIC CLEANING MODE

In AUTOMATIC CLEANING mode the DOLPHIN calculates its own cleaning path. To customize the DOLPHIN cleaning program to suit your pool you should adjust parameters.

◀ **Example:** To change to FLOOR CLEANING ONLY.

By pressing or you can similarly change the cycle time, the pool length and the pool shape – see flow chart on page 3.

BATTERY REPLACEMENT

If the message "Low Battery" appears on the RCU screen:

- Open the battery cover.
- Remove all used batteries from the R.C.U.
- Place two 1.5 V AAA batteries into the R.C.U. as shown in the drawing inside the battery housing.
- Close the battery cover.

If you are not using your REMOTE CONTROL UNIT for more than 6 months - remove batteries.

On the screen:

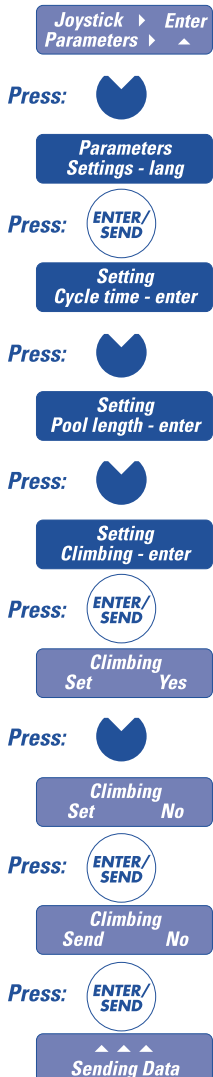

DYNAMIC 2002

Start up screen 2 seconds splash

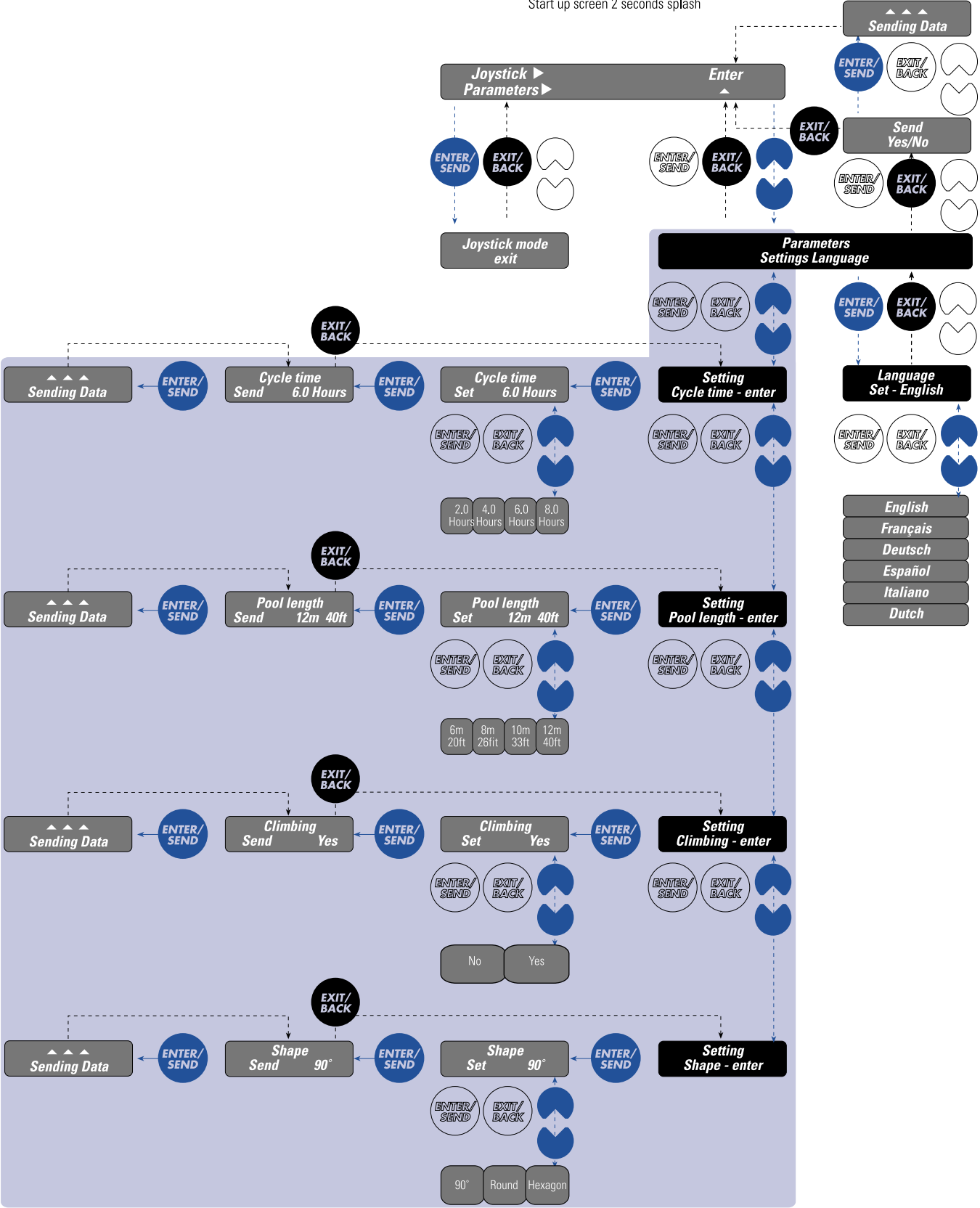

Note: If R.C.U. is not operated the DOLPHIN will enter AUTOMATIC CLEANING mode according to the last set of parameters used.

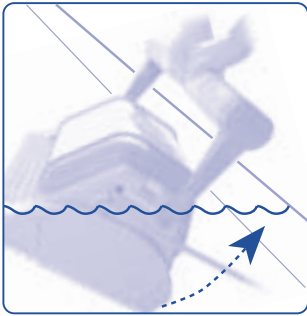

Fig F

AUTOMATIC SHUT DOWN

The DOLPHIN will automatically shut down after the work cycle. Should a second cycle be required, switch off the power supply for at least 30 seconds before restarting.

SWITCH OFF THE POWER SUPPLY BEFORE REMOVING THE DOLPHIN FROM THE POOL.

Caution: Surges and interruptions to electric power may cause the DOLPHIN to restart.

After completing cleaning:

• **SWITCH OFF the power supply.**

- Pull the DOLPHIN to the surface by gently pulling the cable.
- Grab the handle and turn the DOLPHIN so that one of the brushes is against the pool wall. **Fig. F**
- By pulling on the handle (not the cable) lever the DOLPHIN over the pool edge, till it is lying on its side. **Fig. G**
- Turn the DOLPHIN upside down, release the 2 yellow locking clips (**#5 p.7**) **Fig. H** and remove the bottom lid assembly (**#6 p.7**). **Fig. I**
- Remove the 2 black filter bag clips (**#7 p.7**) **Fig. J** and the filter bag (**#8 p.7**).
- Turn the filter bag inside out and wash thoroughly with a garden hose. **Fig. K**
- Replace the filter bag with the tag on the outside & positioned centrally along the long side of the bottom lid.
- Stretch the elastic ring of the bag over the 2 metal frames and over the white lip of the bottom lid.
- Gather all the excess filter material into the center of the metal frames.
- Gather the material along the top of the frames so that the corners of the bag are adjacent to the corners of the frame.
- Install a black filter bag clip over the top of each frame.
- Install the bottom lid assembly in the body and lock it in place.
- Change the position of the handle by pressing downwards on the yellow latches and locking the handle in the opposite diagonal position. **Figs C+D**
- Store the DOLPHIN upright on the caddy and coil the cable loosely around the caddy hooks.
- Store the DOLPHIN in a dry, shaded place. **Fig. M**

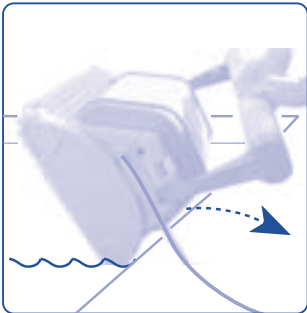

Fig G

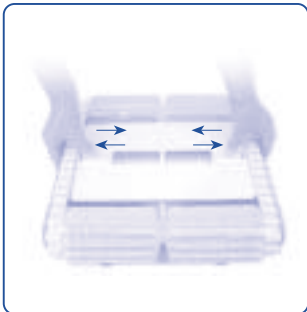

Fig H



Fig I

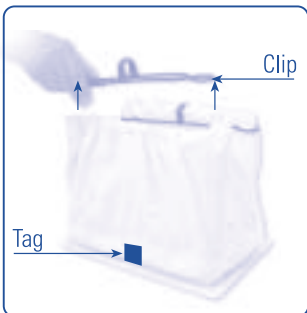

Fig J

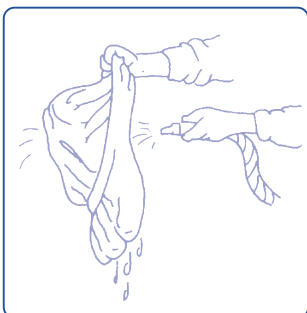

Fig K

PERIODIC MAINTENANCE

- The bag may be laundered using a regular synthetics cycle. This should be done at least once every 2 months.
- Remove the inlet cover (**#9 p.7**) by pulling it gently upwards.
- Remove the inlet flaps (**#10 p.7**).
- Clean the inlet flaps, cover and under the locking clips (**#5 p.7**).
- Reinstall the flaps & the inlet cover.
- Before cleaning moving parts **ensure power supply is turned off & unit is unplugged.**
- Turn the roller brushes (**#11 p.7**) and remove anything caught under the tracks (**#12 p.7**).
- Turn the DOLPHIN over & remove the yellow impeller tube (**#13 p.7**) by turning it gently counter clockwise. **Fig. L**
- Remove debris or hair clogged in the impeller (**#14 p.7**).
- Replace the impeller tube.



Fig

L

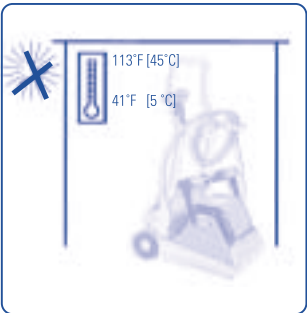

Fig

M

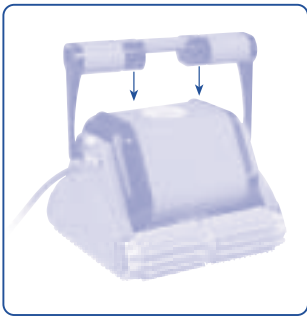

Fig

N

IMPORTANT TIPS

• Clean the filter bag whenever you remove the DOLPHIN from the pool (if a bag is left dirty it may become unusable).

• Use green clean-up filter bag for collection of large debris (e.g. leaves). After large debris is removed change to white maintenance filter bag.

• Replace worn brushes (#15 p.7) to ensure maximum cleaning performance.

• To prevent the DOLPHIN from getting stuck on the “main drain”, install a main drain cover.

• Protruding wall fittings (e.g. return outlets for fountains etc) may impede the DOLPHIN’s lateral movement. An additional cleaning cycle, with the handle in the reverse diagonal, may be necessary to clean entire pool.

• When first used the DOLPHIN may climb too high and suck in air when it reaches the waterline.

If so, remove the yellow handle floats by pushing them downward. **Fig N**

• For more advice see Trouble Shooting Guide or please contact SmartPool’s customer support line 866-730-9880 or email to info@smartpool.com

GENERAL SPECIFICATIONS

Calculated Ground Speed	50 ft/min	900 m/hr
Calculated Scanning Rate	63 ft ² /min	350 m ² /hr
Suction Rate	4,750 gal/hr	18,000 l/hr
Weight (w/o cable)	20.8 lb	9.4 kg

POWER SUPPLY

Primary Voltage	115 VAC
Secondary Voltage	30 VDC-nominal
Rated Output	150 Watts

These specifications may vary for different swimming pools and for the various electrical configurations.

Although the DOLPHIN has been tested in a wide range of swimming pools, the manufacturer cannot accept responsibility if the DOLPHIN is not entirely suitable for any particular swimming pool.

For more details contact SmartPool customer support 866-730-9880, or email to info@smartpool.com

Note: The sealed motor unit and the DOLPHIN power supply contain no user-serviceable parts.

Opening these units will automatically void your warranty.

The manufacturer reserves the right to change these specifications without prior notice.

U.S. Patent No. 4168557. S.A. Patent No. 76/7474. AUST Patent No. 509698

DOLPHIN CADDY ASSEMBLY

**Fig
A**

**ASSEMBLY OF
POWER SUPPLY
ONTO CADDY**

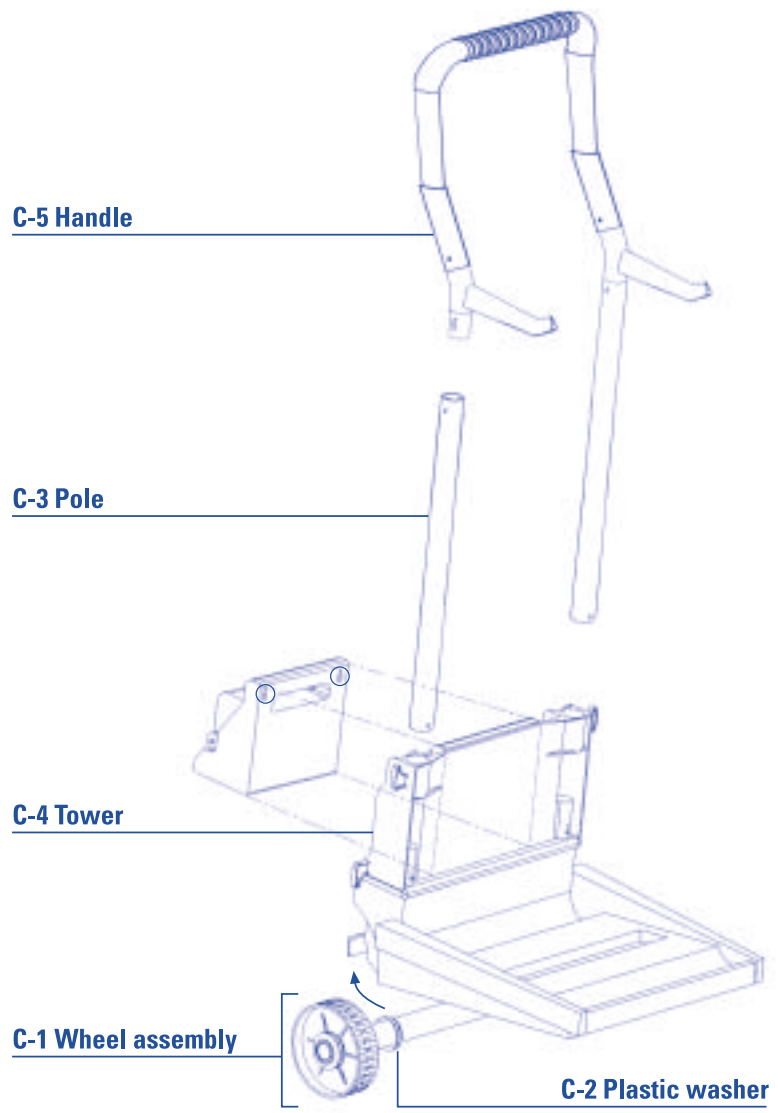
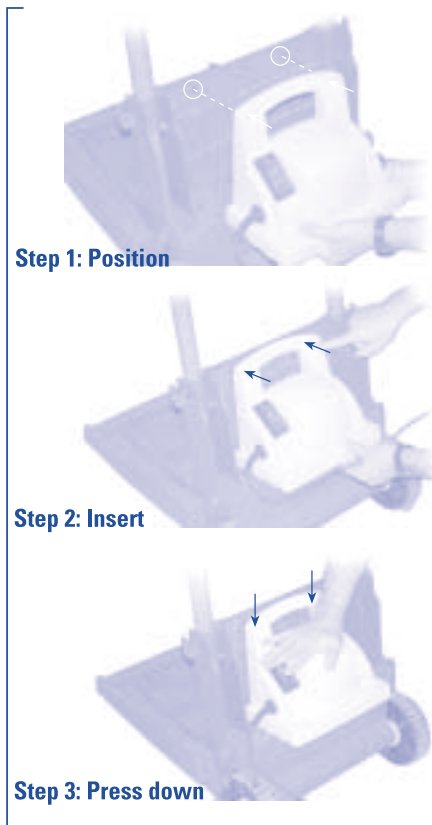

DOLPHIN ASSEMBLY

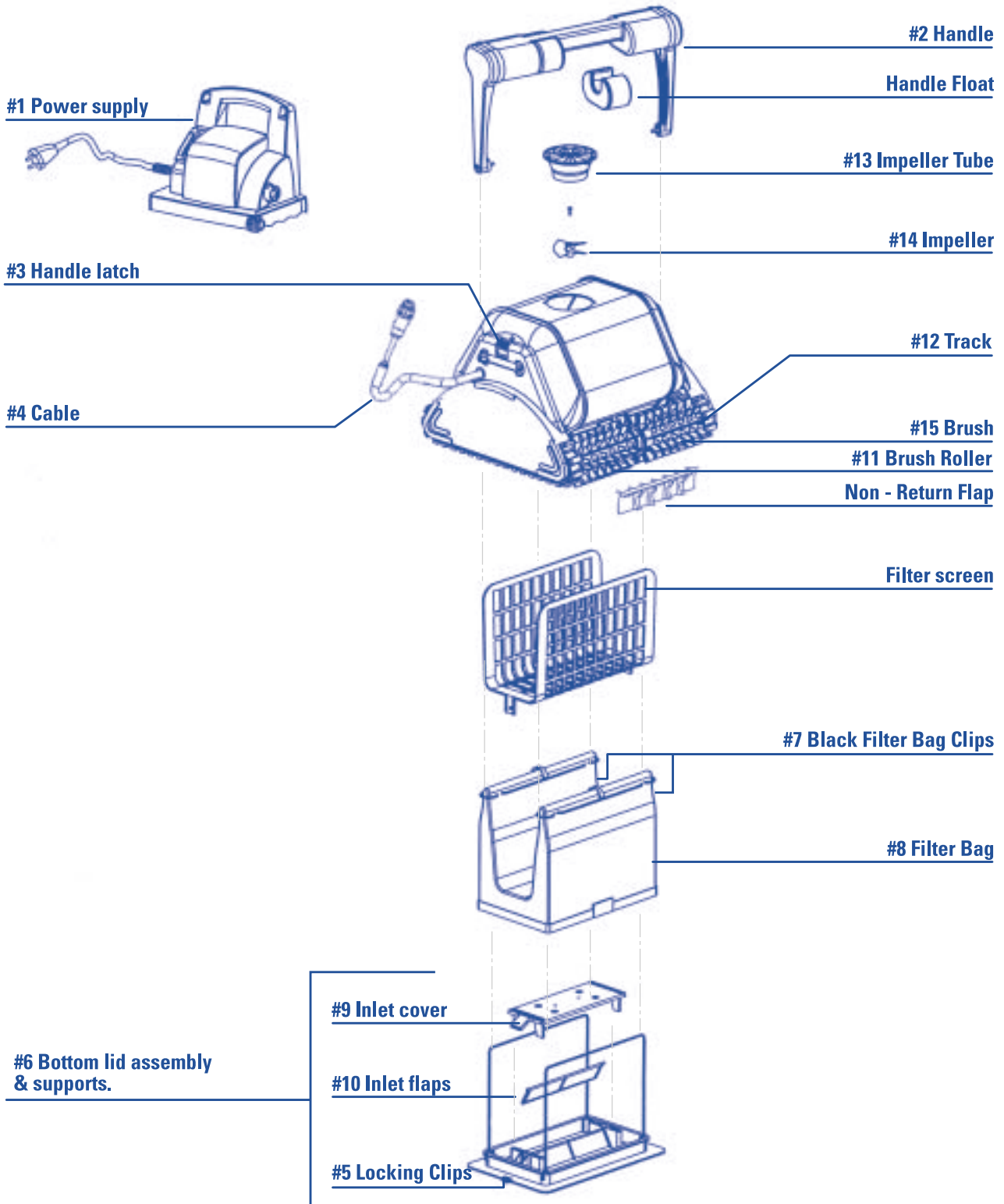

DOLPHIN TROUBLE SHOOTING

Symptom	Possible reasons	Corrective action
<ul style="list-style-type: none"> • Air bubbles expelling from impeller tube or Dolphin falling backwards at waterline. 	<ul style="list-style-type: none"> • Dolphin climbing too high. 	<ul style="list-style-type: none"> • Remove handle floats &, if necessary, attach 8oz weight to bottom inlet cover.
<ul style="list-style-type: none"> • Cable twisting. 	<ul style="list-style-type: none"> • Handle position not changed. • Gets stuck on main drain. • Filter bag dirty. 	<ul style="list-style-type: none"> • Change handle diagonal after each use. • Turn off pool pump & install main drain covering • Clean filter bag. • Straighten cable & lay in sun.
<ul style="list-style-type: none"> • Dolphin moving in circles. 	<ul style="list-style-type: none"> • Dirt stuck in drive system. • Bottom lid is loose. • Track is stretched &/or worn. • Power supply wrongly positioned. • Dolphin is too light. 	<ul style="list-style-type: none"> • Check tracks are free & not stretched. • Lock bottom lid securely. • Tracks need replacing. Call Dolphin support line. • Place power supply in a position so that Dolphin can reach all walls. • Remove handle floats &, if necessary, attach 8oz weight to bottom inlet cover.
<ul style="list-style-type: none"> • Dolphin does not reach all pool areas. 	<ul style="list-style-type: none"> • Power supply wrongly positioned. • Pool pump is on. • Handle not in diagonal position. • Not traveling sideways along waterline. • Dolphin does not climb walls. 	<ul style="list-style-type: none"> • Place power supply in a position so that Dolphin can reach all walls. • Turn off pool pump. • Lock handle in diagonal position. • Move handle floats to one side & place 8oz weight in filter bag on other side. • See below.
<ul style="list-style-type: none"> • Dolphin does not climb walls. 	<ul style="list-style-type: none"> • Dolphin too heavy. • Large debris (leaves) clogging filter bag. • Filter bag clogged with fine debris. • Algae on walls. • Water temperature too low. • Water inside handle. • Brushes worn. • Dolphin too light. • Debris caught around impeller. 	<ul style="list-style-type: none"> • Empty & wash filter bag & add floats if necessary. • Use green clean-up filter bag. • Machine wash filter bag with detergent. • Brush walls. • Water temperature should be above 54°F (12°C). • Call Dolphin support line. • Brushes need replacing. Call Dolphin support line. • Remove handle floats & attach 8oz. weight to bottom inlet cover if necessary. • Untwist impeller tube & clean impeller.
<ul style="list-style-type: none"> • Motors not working. 	<ul style="list-style-type: none"> • Impeller blocked. • Drive system blocked. • Electrical problem – motor unit, cable, power supply. 	<ul style="list-style-type: none"> • Clean around impeller. • Clean tracks & wheels. • Check cable & wall plugs & sockets. Call Dolphin Support Line.
<ul style="list-style-type: none"> • Dolphin will not sink. 	<ul style="list-style-type: none"> • Air caught in filter bag. 	<ul style="list-style-type: none"> • Turn Dolphin upside-down under water or machine-wash filter bag.
<ul style="list-style-type: none"> • Debris falls out of Dolphin. 	<ul style="list-style-type: none"> • Inlet flaps not closing. • Taken out of pool wrongly. • Filter bag is full. 	<ul style="list-style-type: none"> • Dissassemble bottom lid & wash parts. • See instructions (p.4). • Lift out of water in upside-down position and clean filter bag.

Note: Operating the Dolphin out of the water will void warranty.

Dolphin Customer Support 866-730-9880 Monday to Friday 8.30 to 5.30 Eastern Time or email to info@smartpool.com

DOLPHIN LIMITED WARRANTY - North America Only

This DOLPHIN has been manufactured, tested and inspected in accordance with carefully specified engineering requirements. It is warranted to be free from defects in materials and workmanship under normal use and service, subject to qualifications, conditions and limitations as described below.

DOLPHIN LIMITED WARRANTY STATEMENT

One year full warranty, 3 year limited warranty on motor unit only.

For residential use only. Use in a non-residential pool will void warranty.

EXCLUSIONS: NORMAL WEAR AND TEAR TO BRUSHES AND FILTER BAG ARE EXCLUDED FROM THIS WARRANTY. SHIPPING AND TRANSPORTATION DAMAGES ARE EXCLUDED. THIS WARRANTY APPLIES TO THE ORIGINAL PURCHASER ONLY AND IS NOT TRANSFERABLE.

This warranty covers only normal and reasonable use of the DOLPHIN. Damage, defects, malfunctions or other failures arising from its use without the original transformer or any use which does not comply with the instructions in the Operator's Manual, including the failure of the purchaser to provide reasonable and necessary maintenance, shall invalidate this warranty. Damage, defects, malfunctions or other failures caused by or related to repairs performed by any servicer other than an authorized service representative of MAYTRONICS shall not be covered.

The warranty obligations of MAYTRONICS shall be limited to repair or replacement of the product or of any defective component, at the option of MAYTRONICS. Such repair or replacement may include the use of refurbished components and/or units at the option of MAYTRONICS. MAYTRONICS shall not be liable or responsible under any circumstances or in any amount for any consequential or incidental damages, or for any injury or damages to persons or property using or used in connection with the product, or for loss of profits or other costs or expenses of any kind of character.

THERE ARE NO OTHER WARRANTIES OR REPRESENTATIONS, EITHER EXPRESS OR IMPLIED, WHETHER OF MERCHANTABILITY, FITNESS FOR A PARTICULAR PURPOSE, OR OTHER, MADE BY MAYTRONICS OTHER THAN THOSE SPECIFICALLY SET FORTH IN THIS WARRANTY. NO PERSON, FIRM, OR CORPORATION IS AUTHORIZED TO MAKE ANY REPRESENTATIONS OR INCUR ANY OBLIGATIONS IN THE NAME OF OR ON BEHALF OF MAYTRONICS, EXCEPT AS STATED HEREIN. THE REMEDIES SET FORTH IN THIS WARRANTY ARE EXPRESSLY UNDERSTOOD TO BE THE EXCLUSIVE REMEDIES AVAILABLE TO THE PURCHASER, AND THIS WARRANTY CONTAINS THE FULL AND COMPLETE AGREEMENT BETWEEN MAYTRONICS AND THE PURCHASER. THIS WARRANTY SETS FORTH THE ONLY OBLIGATIONS OF MAYTRONICS WITH REGARDS TO THIS PRODUCT, AND THERE ARE NO WARRANTIES WHICH EXTEND BEYOND THE DESCRIPTION ON THE FACE HEREOF. Some States do not allow the exclusion of implied warranties or consequential damages, so these limitations may not apply to you.

To obtain warranty service, call toll free 1-866-730-9880. After receiving approval from the agent, return the DOLPHIN adequately packed, transportation charges prepaid, to the location given. Attach to the DOLPHIN a copy of the invoice including date of purchase, serial number and description of the problem.

You might consider saving your box for 30 days to simplify return (if necessary).

ALL WARRANTY CLAIMS MUST BE HANDLED DIRECTLY WITH SMARTPOOL BY CALLING 1-866-730-9880. MAYTRONICS CANNOT ACCEPT WARRANTY CLAIMS FROM DEALERS OTHER THAN AUTHORIZED DOLPHIN SERVICE CENTERS.

Consignes D'utilisation

À LIRE ATTENTIVEMENT AVANT D'UTILISER VOTRE ROBOT DE NETTOYAGE DE PISCINE

Le DOLPHIN est destiné à l'usage des particuliers uniquement. Tout usage de cet appareil pour le nettoyage de piscines non privées entraînerait l'annulation de la garantie.

Pour les instructions de montage du chariot, reportez-vous à la page 6.

Fig
A

INSTRUCTIONS DE MONTAGE DU CHARIOT (« CADDY ») DOLPHIN.

Fixez fermement l'arbre à roues (C-1, p.6) dans la rainure située sous la base jaune et vérifiez qu'il soit bien centré en vous aidant d'une rondelle en plastique de chaque côté (C-2, p.6). Introduisez les 2 tubes (C-3, p.6) dans les trous de la tour du chariot jusqu'à ce qu'ils s'encastrant dans les attaches de la base de la tour (C-4, p.6).

Note: Il y a deux petits trous à chaque bout des tubes. Ces trous, situés à très courte distance des extrémités des tubes, doivent être insérés dans la base.

Insérez la poignée (C-5, p.6) jusqu'à ce qu'elle s'encastre dans les tubes.

L'INSTALLATION

Le chariot et le boîtier d'alimentation électrique (#1 p.7) doit être placé de manière à ce que le DOLPHIN puisse atteindre toutes les parois de la piscine. Il doit être mis à l'ombre et à trois mètres minimum du bord de la piscine. **Fig. B**

Utilisez uniquement le boîtier d'alimentation électrique d'origine de DOLPHIN.

Le boîtier d'alimentation électrique a été testé et approuvé selon les normes ETL (norme UL1012) pour usage externe. **Ne pas l'immerger.**

LA POIGNÉE

Le DOLPHIN dispose d'une poignée ajustable (#2 p.7) insérée dans des fentes situées de chaque côté du corps de DOLPHIN. Cette poignée doit être verrouillée en diagonale, sur la partie supérieure du corps de DOLPHIN afin d'assurer un nettoyage optimal.

Abaissez chacun des loquets jaunes (#3 p.7) pour bouger chaque bras de la poignée. **Fig. C**

Pour éviter que le fil ne s'enroule et pour que le système de nettoyage soit le plus efficace possible, inversez la position de la poignée après chaque utilisation. **Fig. D**

LE FONCTIONNEMENT

ÉVITEZ D'ENTRER DANS LA PISCINE LORSQUE LE DOLPHIN EST EN MARCHÉ

- Branchez le fil (#4 p.4) sur le boîtier d'alimentation électrique.
 - Alignez correctement encoche et rainure, enfoncez bien fort le fil avant de refermer/resserrer la vis.
 - Deux sacs filtres sont inclus ; le sac épais de couleur verte doit être utilisé pour retirer les dépôts de grande taille (comme les feuilles).
 - Installez le DOLPHIN dans la piscine. **Fig. E**
 - Effectuez un mouvement de balancier afin de libérer l'air contenu dans l'appareil jusqu'à ce que le DOLPHIN coule lentement jusqu'au fond de la piscine.
 - Branchez le boîtier d'alimentation électrique à une prise de terre et allumez l'appareil.
- Avvertissement:** Ne mettez jamais en marche le DOLPHIN en dehors de l'eau. Cela pourrait provoquer des dommages importants sur les fermetures du moteur à pompe et annuler ainsi la garantie.
- La meilleure température de l'eau pour le DOLPHIN se situe entre 12 et 32°C (54°F-90°F).

Remarque: Immersé à une température inférieure à 12°C (54°F), le DOLPHIN est susceptible de ne pas parvenir à grimper sur les parois, du fait de la raideur des brosses. Il pourra grimper de nouveau si la température de l'eau augmente jusqu'à un degré optimal.

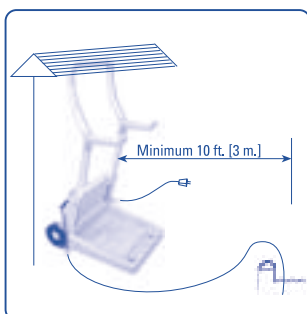

Fig
B

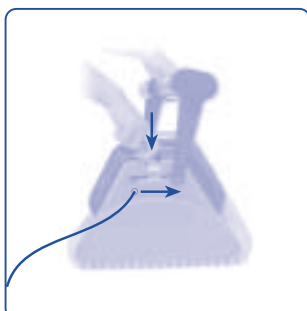

Fig
C

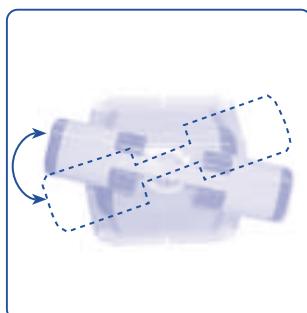

Fig
D

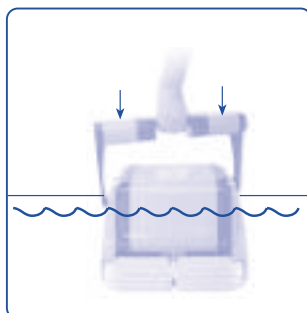

Fig
E

MODES DE NETTOYAGE

Le DOLPHIN DYNAMIC propose deux modes de fonctionnement - AUTOMATIQUE et À DISTANCE.
Le DOLPHIN fonctionnera en mode AUTOMATIQUE s'il n'est pas réglé sur mode À DISTANCE depuis la télécommande (RCU).

TELECOMMANDE (RCU)

La télécommande est protégée seulement contre les éclaboussures.
La télécommande est équipée d'un écran numérique, de touches à commandes par effleurement et d'un joystick pour opération manuelle.

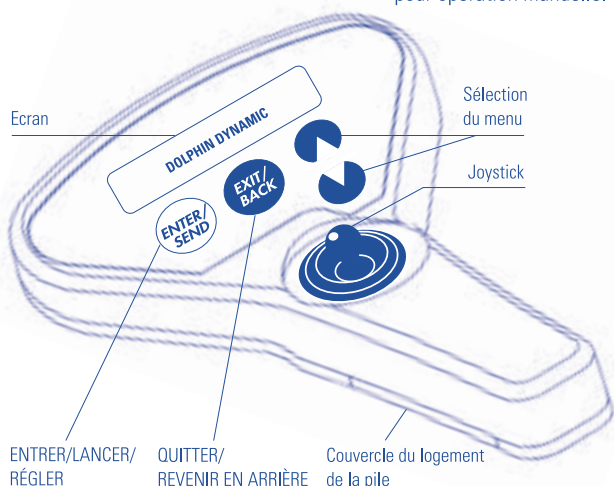

Ces touches servent à passer d'un menu et d'une option à l'autre.



Cette touche sert à allumer la télécommande et à sélectionner le menu désiré, à lancer ou à régler un programme.



Cette touche sert à quitter un menu. Elle sert aussi à éteindre la télécommande. Appuyez sur *Exit* plusieurs fois jusqu'à ce que la télécommande s'éteigne.

DESCRIPTION ET UTILISATION DES MENUS-POUR L'ORGANIGRAMME

MODE DE COMMANDE À DISTANCE

En mode de commande à distance (REMOTE CONTROL), vous pouvez manœuvrer le DOLPHIN en insistant sur certaines parties de la piscine.

Sur l'écran:

Joystick ▶ Enter
Parameters ▶

Appuyez sur:

Parameters
Settings - lang

Appuyez sur:

Paramètres
Durée cycle - ent.

Appuyez sur:

Paramètres
Longueur piscine ent.

Appuyez sur:

Paramètres
Escalade - ent.

Appuyez sur:

Escalade
Config. Oui

Appuyez sur:

Escalade
Config. Non

Appuyez sur:

Escalade
Envoyer Non

Appuyez sur:

Envoyer Data

Sur l'écran:

Appuyez sur: **DYNAMIC 2002**

Start up screen 2 seconds splash

Joystick ▶ Entree
Parameters ▶

Appuyez sur:

mode Joystick
Quitter

Pour cela, orientez le joystick dans la direction à appliquer au DOLPHIN.

Remarque : si le joystick reste inactif pendant 15 sec, la télécommande s'éteindra et le DOLPHIN passera en mode de nettoyage automatique, selon le dernier réglage de paramètres utilisé.

MODE DE NETTOYAGE AUTOMATIQUE

En mode de nettoyage automatique, le DOLPHIN calcule sa propre trajectoire de nettoyage.
Pour adapter le programme de nettoyage du DOLPHIN à votre piscine, veuillez le paramétrer en conséquence.

◀ **Exemple**: pour passer à l'option NETTOYAGE DU SOL UNIQUEMENT.

En appuyant sur ou vous pouvez modifier la durée du cycle ainsi que la longueur et la forme de la piscine. Pour l'organigramme - voir page 3.

REPLACEMENT DE LA PILE

Si le message « Low Battery » (Pile faible) apparaît à l'écran de la télécommande :

- ouvrez le couvercle du logement de la pile,
- retirez les piles usées de la télécommande,
- placez deux piles neuves 1,5V AAA dans la télécommande en respectant les indications données à l'intérieur du logement de la pile.
- refermez le couvercle du logement de la pile.

Si vous n'utilisez pas la télécommande pendant plus de 6 mois – retirez les piles.

DOLPHIN DYNAMIC

Ecran de démarrage 2 secondes de clignotage

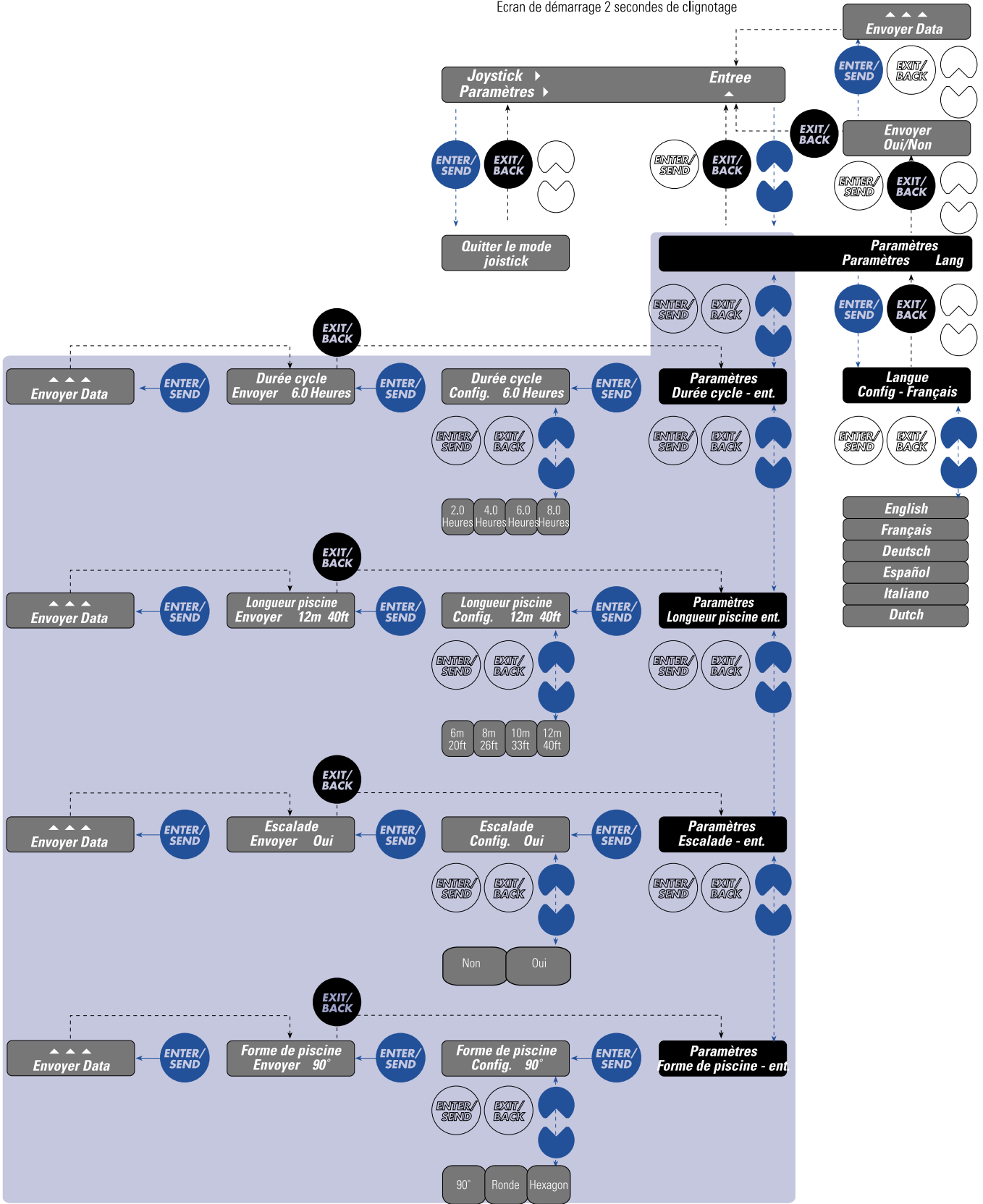

Remarque: Si la télécommande n'est pas actionnée, le DOLPHIN se mettra en mode de nettoyage automatique selon le dernier paramétrage utilisé.

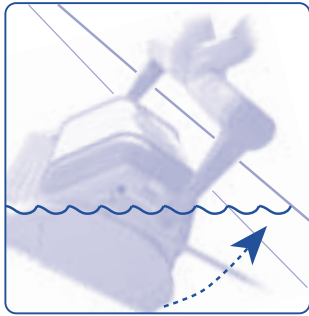

Fig
F

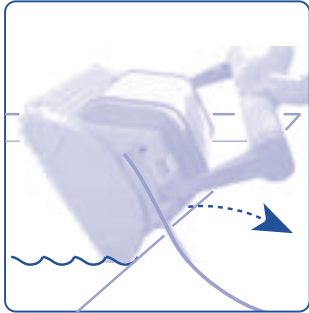

Fig
G

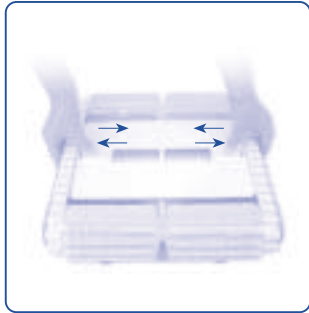

Fig
H



Fig
I

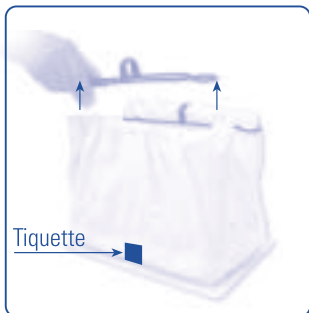

Fig
J

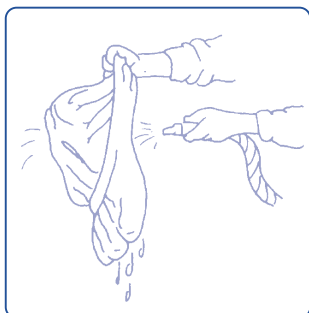

Fig
K

L'ARRÊT AUTOMATIQUE

Le DOLPHIN s'arrête automatiquement après le cycle de nettoyage. Si un second cycle s'avère nécessaire, éteignez le boîtier d'alimentation électrique pendant au moins 30 secondes avant de redémarrer l'appareil.

ÉTEIGNEZ LE BOÎTIER D'ALIMENTATION ÉLECTRIQUE AVANT DE SORTIR LE DOLPHIN DE L'EAU.

Avertissement : Une succession de coupures d'électricité ou de subites augmentation de tension peuvent provoquer la remise en marche de DOLPHIN.

Après chaque «cycle de nettoyage de dolphin» :

• DÉBRANCHEZ le boîtier d'alimentation électrique.

- Remontez le DOLPHIN à la surface de l'eau en tirant délicatement sur le fil.
- Attrapez le DOLPHIN et faites le pivoter de sorte que l'une de ses brosses soit positionnée face à la paroi de la piscine. **Fig. F**
- A l'aide de la poignée - **ET NON EN TIRANT SUR LE FIL** -, sortez le DOLPHIN de l'eau et maintenez-le au niveau de la ligne de flottaison, jusqu'à ce qu'il soit couché latéralement. **Fig. G**
- Renversez le DOLPHIN, ouvrez les deux loquets jaunes (**#5 p.7**) **Fig. H** et retirez le montage du couvercle inférieur (**#6 p.7**) **Fig I**.
- Relâchez les 2 loquets du sac filtre noir (**#7 p.7**) **Fig. J** et retirez le sac filtre (**#8 p.7**).
- Retournez le sac filtre et rincez-le soigneusement à l'aide d'un tuyau d'arrosage. **Fig. K**
- Remplacez le sac filtre, l'étiquette de DOLPHIN devant se trouver à l'extérieur et au centre, à côté du montage du couvercle inférieur.
- Étirez l'anneau élastique du sac sur les 2 cadres de métal et sur le bord blanc du couvercle inférieur.
- Ramassez toutes les matières en excédent sur le filtre au centre des cadres en métal.
- Rassemblez les matières le long de la partie supérieure des cadres afin que les angles du sac et ceux du cadre soient adjacents.
- Placez une attache du sac filtre noir au-dessus de chaque cadre.
- Remplacez l'assemblage du couvercle inférieur sur le corps de l'appareil et verrouillez-le.
- Modifiez la position de la poignée en abaissant les loquets jaunes et en verrouillant la poignée dans la diagonale opposée. **Fig. C + Fig. D**
- Rangez le DOLPHIN en le posant verticalement sur le chariot et enroulez le fil, sans le serrer, autour des crochets du chariot.
- Rangez le DOLPHIN dans un endroit sec à l'abri du soleil. **Fig. M**

ENTRETIEN PERIODIQUE

- Le sac peut être lavé à la machine en utilisant un programme de lavage régulier pour tissus synthétiques. Effectuez cette opération au moins tous les deux mois.
- Retirez le couvercle interne du sac (**#9 p.7**) en le tirant délicatement vers le haut.
- Relevez les rabats internes du sac (**#10 p.7**).
- Nettoyez les rabats internes du sac, le couvercle et sous les crochets de fermeture (**#5 p.7**).
- Rabaissez les rabats internes et remettez le couvercle interne.
- Avant de nettoyer les pièces détachées, **assurez-vous que le boîtier d'alimentation électrique est éteint et que l'unité est débranchée.**
- Faites tourner les brosses à rouleaux (**#11 p.7**) et retirez toutes les impuretés bloquées dans les chenilles (**#12 p.7**).
- Retournez le DOLPHIN et retirez le tube jaune à roue (**#13 p.7**) en le tournant délicatement dans le sens inverse des aiguilles d'une montre. **Fig. L**
- Retirez les débris ou les cheveux obstruant la turbine. (**#14 p.7**)
- Remplacez le tube à roue.



Fig
L

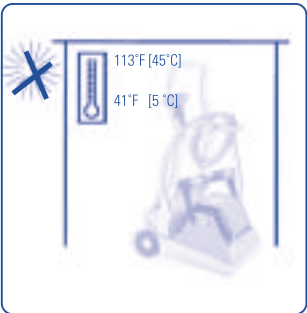

Fig
M

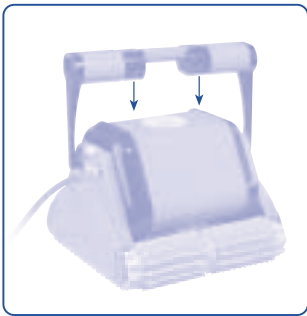

Fig
N

CONSEILS IMPORTANTS

• **Nettoyez le sac filtre chaque fois que vous retirez le DOLPHIN de la piscine (un sac resté sale peut devenir inutilisable).**

- Le sac filtre vert est prévu pour le « gros nettoyage », c. à d. pour la récupération des débris plus volumineux comme les feuilles. Après que les gros débris aient été retirés, remettez le sac filtre blanc d'entretien.
- Remplacez les brosses usagées (#15 p.7) pour assurer un nettoyage maximal.
- Pour éviter que le DOLPHIN ne reste bloqué sur le « filtre principal », recouvrez ce dernier.
- Des protubérances sur les parois de la piscine (des prises de retour pour fontaines par exemple), peuvent gêner les mouvements latéraux du DOLPHIN. Un cycle supplémentaire de nettoyage sera alors nécessaire pour nettoyer complètement la piscine, en positionnant la poignée dans la diagonale opposée.
- Lors de sa première utilisation le DOLPHIN peut avoir tendance à grimper trop haut et à absorber de l'air lorsqu'il atteint la ligne de flottaison. Si c'est le cas, enlever les flotteurs jaunes de la poignée en les abaissant. **(Fig. N)**
- Pour de plus amples renseignements, veuillez vous reporter au Guide de Dépannage ou contactez le Service Clientèle de SmartPool, par téléphone au 866-730-9880 ou par courrier électronique à l'adresse suivante: info@smartpool.com

SPECIFICATIONS GENERALES

Vitesse au sol calculée	50 pi/min	900 m/h
Taux de balayage calculé	63 pi ² /min	350 m ² /h
Taux de pompage	4 750 gal/h	18 000 l/h
Poids (sans le fil)	20.8 lb	9.4 kg

L'ALIMENTATION ELECTRIQUE

Tension primaire	115 Volts (en courant alternatif)
Tension secondaire	30 Volts-nominal (en courant direct)
Taux de production	150 Watts

Ces spécifications peuvent varier selon les piscines et selon les différentes configurations électriques.

Bien que le DOLPHIN ait été testé dans une grande variété de piscines, le fabricant décline toute responsabilité si l'appareil n'est pas adapté à certains types de piscine.

Pour de plus amples renseignements, veuillez contacter le Service Clientèle de SmartPool par téléphone au 866-730-9880 ou par courrier électronique à l'adresse suivante : info@smartpool.com

Note: L'unité étanche du moteur et le boîtier d'alimentation électrique de DOLPHIN comportent des pièces non destinées à l'usage de l'utilisateur. L'ouverture de ces unités entraînera l'annulation automatique de la garantie.

Le fabricant se réserve le droit de modifier ces spécifications sans avis préalable.

U.S. Patent N° 4168557. S.A. Patent N° 76/7474. AUST Patent N° 509698

MONTAGE DU CHARIOT DU DOLPHIN

Fig
A

**INSTALLATION DU
BOÎTIER ÉLECTRIQUE
SUR LE CHARIOT**

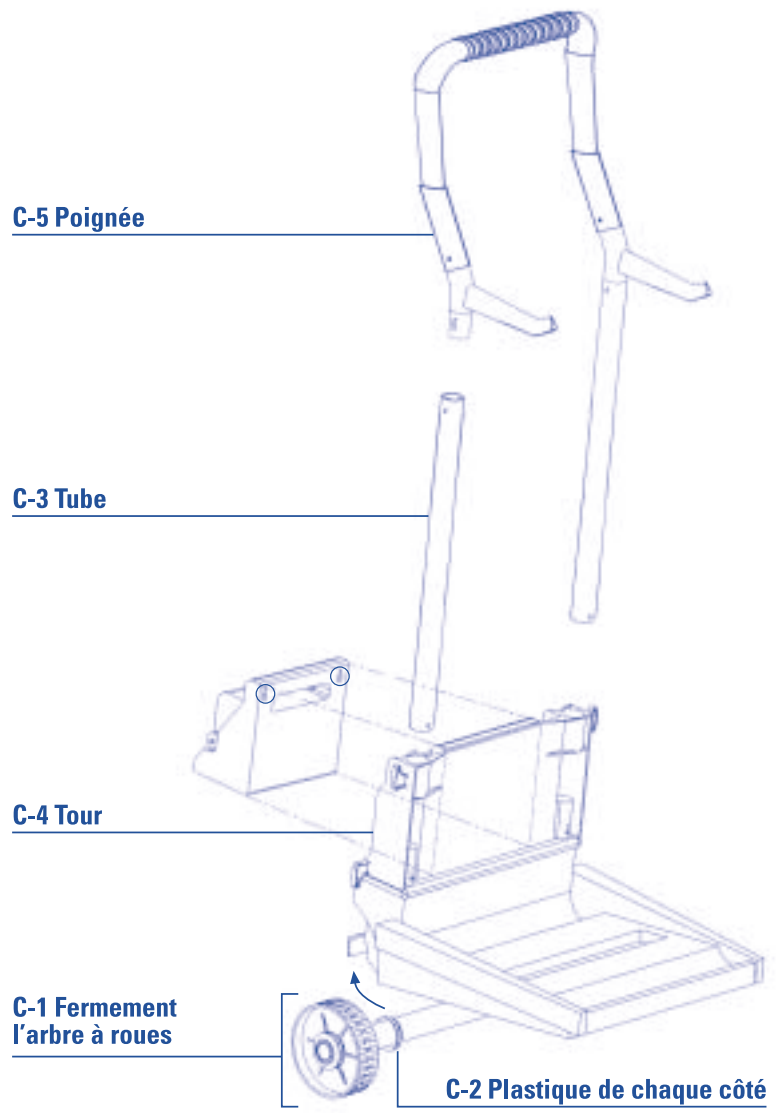
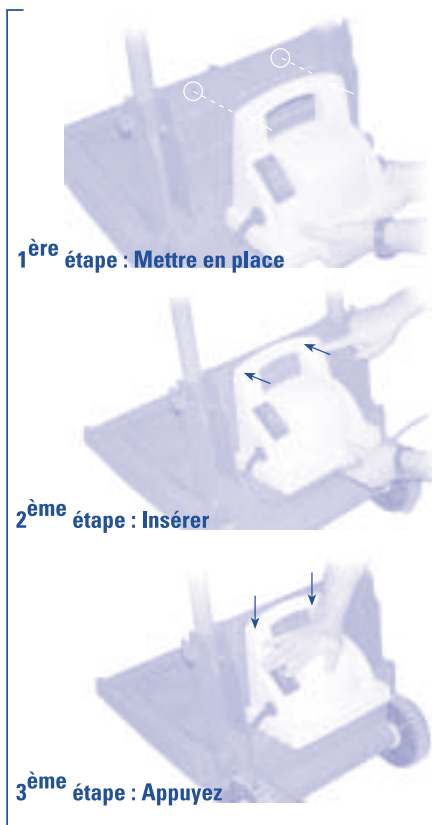

MONTAGE DU DOLPHIN

#1 Boîtier de l'alimentation électrique



#3 Loquet de la poignée

#4 Fil électrique

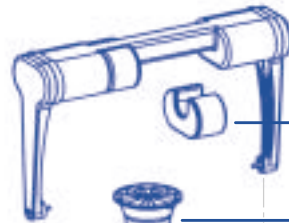

#2 Poignée

Flotteur jaune de la poignée

#13 Tube à roue

#14 Turbine

#12 Chenille

#15 Brosse

#11 Brosse à rouleaux

Rabats anti retour

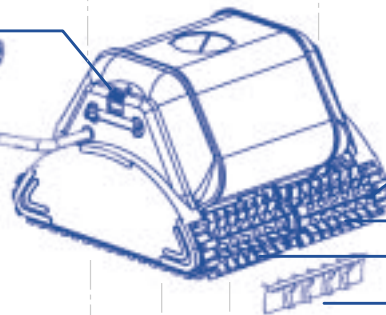

Filtre écran

#7 Attaches du sac filtre noir

#8 Sac filtre

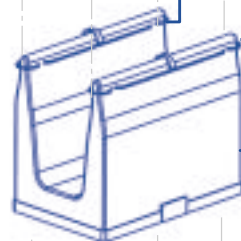

#6 Assemblage du couvercle inférieur & supports

#9 Couvercle interne

#10 Rabats internes

#5 Loquets jaunes de verrouillage

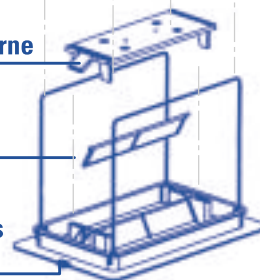

FEUILLE DE DÉPANNAGE DE DOLPHIN

Symptômes	Raisons possibles	Solution
<ul style="list-style-type: none"> • Des bulles d'air s'échappent du tube à roue ou le Dolphin bascule en arrière sur la ligne de flottaison. 	<ul style="list-style-type: none"> • Dolphin grimpe trop haut. 	<ul style="list-style-type: none"> • Retirez les flotteurs et, si nécessaire, attachez un poids de 8 onces (0.5 livre) au couvercle de la partie inférieure.
<ul style="list-style-type: none"> • Le fil s'enroule. 	<ul style="list-style-type: none"> • La position de la poignée n'a pas été changée. 	<ul style="list-style-type: none"> • Changez la position de la poignée après chaque utilisation.
	<ul style="list-style-type: none"> • Le fil est coincé sur le couvercle du filtre principal de la piscine. 	<ul style="list-style-type: none"> • Eteindre la pompe de la piscine et installez un couvercle sur le filtre principal.
	<ul style="list-style-type: none"> • Le sac filtre est sale 	<ul style="list-style-type: none"> • Nettoyer le sac filtre. • Redressez le fil et étendez-le au soleil régulièrement.
<ul style="list-style-type: none"> • Dolphin se déplace en effectuant des cercles. 	<ul style="list-style-type: none"> • Poussière dans le système de conduite. 	<ul style="list-style-type: none"> • Vérifiez que les pistes sont libres et non tendues.
	<ul style="list-style-type: none"> • Le couvercle inférieur est desserré. 	<ul style="list-style-type: none"> • Verrouillez solidement le couvercle inférieur.
	<ul style="list-style-type: none"> • La piste est tendue ou usée. 	<ul style="list-style-type: none"> • Remplacez les pistes. • Appelez la ligne d'Assistance Dolphin.
	<ul style="list-style-type: none"> • Le boîtier d'alimentation électrique est mal placé. 	<ul style="list-style-type: none"> • Placez le boîtier d'alimentation électrique de façon que le Dolphin puisse atteindre toutes les parois.
<ul style="list-style-type: none"> • Dolphin n'atteint pas toutes les parties de la piscine. 	<ul style="list-style-type: none"> • Dolphin est trop léger. 	<ul style="list-style-type: none"> • Retirez les flotteurs et, si nécessaire, attachez un poids de 8 onces (0.5 livre) au couvercle de la partie inférieure.
	<ul style="list-style-type: none"> • Le boîtier d'alimentation électrique est mal placé. 	<ul style="list-style-type: none"> • Placez l'alimentation électrique de manière à ce que le Dolphin puisse atteindre toutes les parois.
	<ul style="list-style-type: none"> • La pompe de la piscine est activée. Le filtre est allumé. 	<ul style="list-style-type: none"> • Débranchez la pompe de la piscine.
	<ul style="list-style-type: none"> • La poignée n'est pas en position diagonale. 	<ul style="list-style-type: none"> • Fermez la poignée en position diagonale.
	<ul style="list-style-type: none"> • Dolphin ne se déplace pas latéralement sur la ligne de flottaison. 	<ul style="list-style-type: none"> • Placez les flotteurs sur un seul côté et placez un poids de 8 onces (0.5 livre) dans le sac filtre, de l'autre côté.
<ul style="list-style-type: none"> • Dolphin ne grimpe pas aux parois. 	<ul style="list-style-type: none"> • Voir ci-dessous. 	

FEUILLE DE DÉPANNAGE DE DOLPHIN

Symptômes	Raisons possibles	Solution
<ul style="list-style-type: none"> • Dolphin ne grimpe pas aux parois. 	<ul style="list-style-type: none"> • Dolphin est trop lourd. 	<ul style="list-style-type: none"> • Videz et lavez le sac filtre et ajoutez des flotteurs si nécessaire.
	<ul style="list-style-type: none"> • Gros débris (feuilles) obstruant le sac filtre 	<ul style="list-style-type: none"> • Utilisez le sac filtre de couleur verte, pour le «gros nettoyage».
	<ul style="list-style-type: none"> • Sac filtre obstrué par de petits débris. 	<ul style="list-style-type: none"> • Lavez à la machine le sac filtre avec détergent
	<ul style="list-style-type: none"> • Algues sur les parois. 	<ul style="list-style-type: none"> • Brossez les parois.
	<ul style="list-style-type: none"> • Température de l'eau peu élevée. 	<ul style="list-style-type: none"> • La température de l'eau devrait être supérieure à 12°C (54F).
	<ul style="list-style-type: none"> • De l'eau s'est infiltrée dans la poignée. 	<ul style="list-style-type: none"> • Appelez la ligne d'Assistance Dolphin.
	<ul style="list-style-type: none"> • Brosses usées. 	<ul style="list-style-type: none"> • Remplacez les brosses. Appelez la ligne d'Assistance Dolphin.
	<ul style="list-style-type: none"> • Dolphin est trop léger. 	<ul style="list-style-type: none"> • Retirez les flotteurs et attachez, si nécessaire, un poids de 8 once (0,5 livre) au couvercle de la partie inférieure.
<ul style="list-style-type: none"> • Les moteurs ne fonctionnent pas. 	<ul style="list-style-type: none"> • Débris obstruant la roue. 	<ul style="list-style-type: none"> • Retournez le tube à roue et nettoyez la turbine.
	<ul style="list-style-type: none"> • Roue bloquée. 	<ul style="list-style-type: none"> • Nettoyez le tube à roue.
	<ul style="list-style-type: none"> • Système de conduite bloqué. 	<ul style="list-style-type: none"> • Nettoyez les pistes et les roues.
	<ul style="list-style-type: none"> • Problème d'électricité –unité du moteur, fil électrique, boîtier d'alimentation électrique. 	<ul style="list-style-type: none"> • Vérifiez le fil et les prises de courant. Appelez la ligne d'assistance Dolphin.
<ul style="list-style-type: none"> • Dolphin ne coule pas. 	<ul style="list-style-type: none"> • Air contenu dans le sac filtre. 	<ul style="list-style-type: none"> • Renversez le Dolphin sous l'eau ou lavez le sac filtre à la machine.
<ul style="list-style-type: none"> • Des débris s'échappent de Dolphin 	<ul style="list-style-type: none"> • Rabats internes n'obturent pas 	<ul style="list-style-type: none"> • Démontez le couvercle inférieur et lavez les pièces.
	<ul style="list-style-type: none"> • Sorti de l'eau de manière incorrecte 	<ul style="list-style-type: none"> • Voir les instructions en page 4.
	<ul style="list-style-type: none"> • Sac filtre est plein 	<ul style="list-style-type: none"> • Sortez le Dolphin de l'eau retourné et lavez le sac filtre.

Note importante: la mise en marche de Dolphin en dehors de l'eau annulera automatiquement la garantie.

Service à la clientèle Dolphin: 866-730-9880. Du lundi au vendredi, de 8 h 30 à 17 h 30 (heure de l'Est) ou par courrier électronique à l'adresse suivante: info@smartpool.com

GARANTIE LIMITÉE DOLPHIN - Amérique du Nord seulement

Ce DOLPHIN a été fabriqué, testé et contrôlé conformément aux spécifications d'ingénierie définies avec le plus grand soin. Il est garanti en cas de défaut provenant des matériaux employés ou de malfaçon, dans des conditions normales de service ou d'utilisation, sous réserve des qualifications, conditions et limitations définies ci-dessous.

STATUT DE LA GARANTIE LIMITÉE DE DOLPHIN

Garantie complète d'un an. Garantie de l'unité du moteur uniquement: 36 mois.

Est destiné à l'usage des particuliers uniquement. Tout usage de cet appareil pour le nettoyage de piscines non privées entraînerait l'annulation de la garantie.

EXCLUSIONS: L'USURE NORMALE DES BROSSES ET DU SAC FILTRANT EST EXCLUE DE LA PRÉSENTE GARANTIE. LES DOMMAGES SUBIS PENDANT L'EXPÉDITION ET LE TRANSPORT NE SONT PAS COUVERTS. LA PRÉSENTE GARANTIE NE S'APPLIQUE UNIQUEMENT QU'AU PREMIER ACHETEUR ET N'EST PAS CESSIBLE.

La garantie couvre exclusivement l'utilisation normale du DOLPHIN. Tous dommages, défauts, mauvais fonctionnements ou autres défaillances qui surviendraient suite à son utilisation autrement qu'à l'aide du transformateur d'origine, ou toute utilisation non conforme aux instructions fournies par le manuel d'utilisation, y compris l'incapacité de l'acheteur à entretenir son appareil de manière correcte et raisonnable, rendent la présente garantie nulle et non avenue. Tous dommages, défauts, mauvais fonctionnements ou autres défaillances qui surviendraient suite à une réparation par toute personne ou tout service autre que le représentant agréé MAYTRONICS ne seront pas couverts par la présente garantie.

Les obligations de MAYTRONICS au titre de la présente garantie seront limitées à la réparation ou au remplacement du produit ou de toute pièce défaillante, selon la seule appréciation de MAYTRONICS. Une réparation ou un remplacement (tels qu'indiqués plus haut) pourra être effectué à l'aide de pièces et/ou d'unités rénovées, selon la seule appréciation de MAYTRONICS. En aucun cas MAYTRONICS ne pourra être tenu pour responsable, -- quelles que soient les circonstances ou quelle que soit l'ampleur de toute charge afférente à des dommages incidents ou conséquents,-- de toute blessure(s) ou dommage(s) causé(s) à des personnes ou à des biens utilisant ou utilisés avec le produit, ou de toute perte de profits ou autres coûts et dépenses, quelle qu'en soit la nature et le volume.

IL N'EXISTE ABSOLUMENT AUCUNE AUTRE GARANTIE OU EXTENSION, EXPRIMÉES OU SOUS-ENTENDUES, SE RAPPORTANT À LA COMMERCIALISATION OU À LA CAPACITÉ DE L'APPAREIL, COUVERTES PAR MAYTRONICS AUTRES QUE CELLES DÉFINIES DANS LA PRÉSENTE GARANTIE. AUCUNE PERSONNE, SOCIÉTÉ OU ASSOCIATION N'EST AUTORISÉE À EFFECTUER QUELQUE DÉCLARATION, OU À PRENDRE TOUTE OBLIGATION, EN NOM ET EN DROIT DE MAYTRONICS, A L'EXCEPTION DE CELLES DÉFINIES DANS LE PRÉSENT DOCUMENT. LES SOLUTIONS PRÔNÉES DANS LA PRÉSENTE GARANTIE SONT OCTROYÉES EXPRESSÉMENT À L'ACHETEUR, IMPLIQUANT LE TOTAL ET COMPLET ACCORD ENTRE CELUI-CI ET MAYTRONICS. LA PRÉSENTE GARANTIE EXPOSE LES SEULES ET UNIQUES OBLIGATIONS DE MAYTRONICS CONCERNANT CE PRODUIT ET AUCUNE AUTRE GARANTIE NE SERA AUTORISÉE.

Certains états n'autorisent pas l'exclusion des garanties implicites ou des dommages accessoires, il se peut que ces restrictions ne vous concernent pas.

Pour obtenir un service au titre de la présente garantie, appelez gratuitement le 1-866-730-9880.

Dès réception de l'accord du représentant, expédiez le DOLPHIN correctement emballé, en port payé, à l'adresse fournie. Joignez à votre envoi une copie de la facture, la date de l'achat, le numéro de série et une description de la panne. Nous vous conseillons de conserver la boîte pendant 30 jours après acquisition, pour simplifier un éventuel retour du matériel.

TOUTES LES DEMANDES D'APPLICATION DE LA GARANTIE DOIVENT ÊTRE SOUMISES DIRECTEMENT A SMARTPOOL EN APPELANT LE 1-866-730-9880. MAYTRONICS N'ACCEPTERA PAS DE DEMANDES D'APPLICATION DE LA GARANTIE ÉMANANT DE REVENEURS AUTRES QUE LES CENTRES DE SERVICE DOLPHIN AGRÉÉS.